

O-renkaan vaihto-ohje

Instructions for replacement of o-ring

Vexve-teräsventtiilin DN10-50
Venttiileille jotka valmistettu
vuonna 2006 tai sen jälkeen

- irroita kuusioruuvi (1) ja kahva (2)
- irroita pidätinrennas (3)
- irroita rajoitin (4) karan tiivisteholkki (5)
- vaihda vioittunut o-rennas tasaisesti kehältä painaen (6)
- kokoa venttiili päinvastaisessa järjestyksessä

Vexve steel ball valves DN10-50
The valves which are manufactured
in 2006 or later

- release hex screw (1) and the handle (2)
- release the retaining ring (3)
- release the block stop (4) and the bush (5)
- change the damaged o-ring by pressing evenly from the circular(6)
- reinstall the valve parts in reversed order

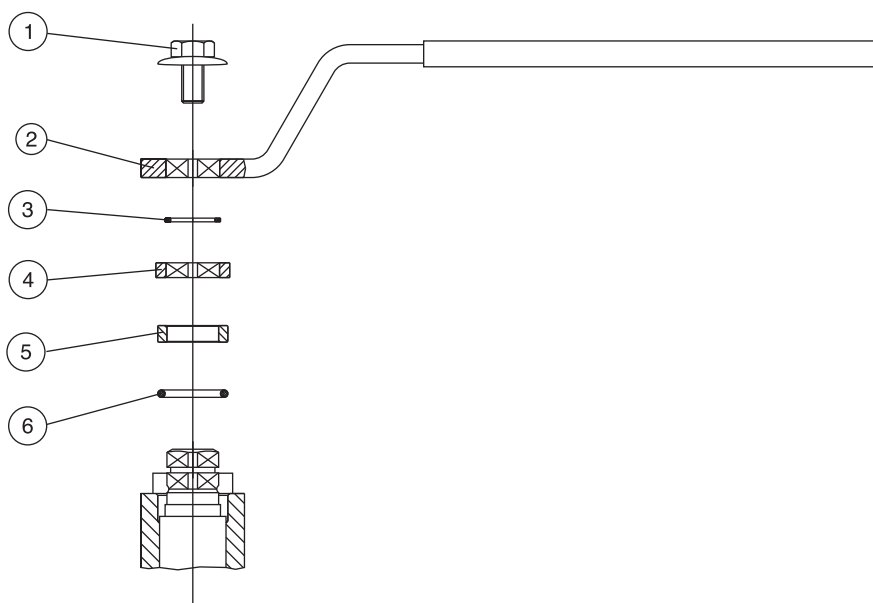

	Nimike	Part	DN10/15	DN20	DN25	DN32	DN40	DN50
1	Kuusioruuvi	Hex screw	001100	001100	001100	001100	001101	001101
2	Kahva	Handle	930001	930001	930003	930003	930005	930005
3	Pidätinrennas	Retaining ring	008003	008003	008002	008002	008001	008001
4	Rajoitin	Block stop	940011	940011	940013	940013	940015	940015
5	Karan tiivisteholkki	Distance plate	940071	940071	940073	940073	940075	940075
6	O-rennas	O-ring	010011	010011	010012	010012	010013	010013

O-renkaan vaihto-ohje

Instructions for replacement of o-ring

Vexve-teräsventtiili DN65-150

- irroita kuusiomutteri (1)
- irroita aluslaatta (2) ja kahva (3)
- irroita uratappi (4)
- irroita karan tiivisteholkki (5)
- irroita o-rengas (6), välilevy (7) ja o-rengas (6)
- vaihda vioittuneet o-renkaat tasaisesti kehältä painaen (6)
- kokoa venttiili päinvastaisessa järjestyksessä

Vexve steel ball valves DN65-150

- release hexagonal nut (1)
- release the washer (2), and the handle (3)
- release slot pin (4)
- release bush (5)
- release o-ring (6), distance plate (7) and o-ring (6)
- change the damaged o-ring by pressing evenly from the circular (6)
- reinstall the valve parts in reversed order

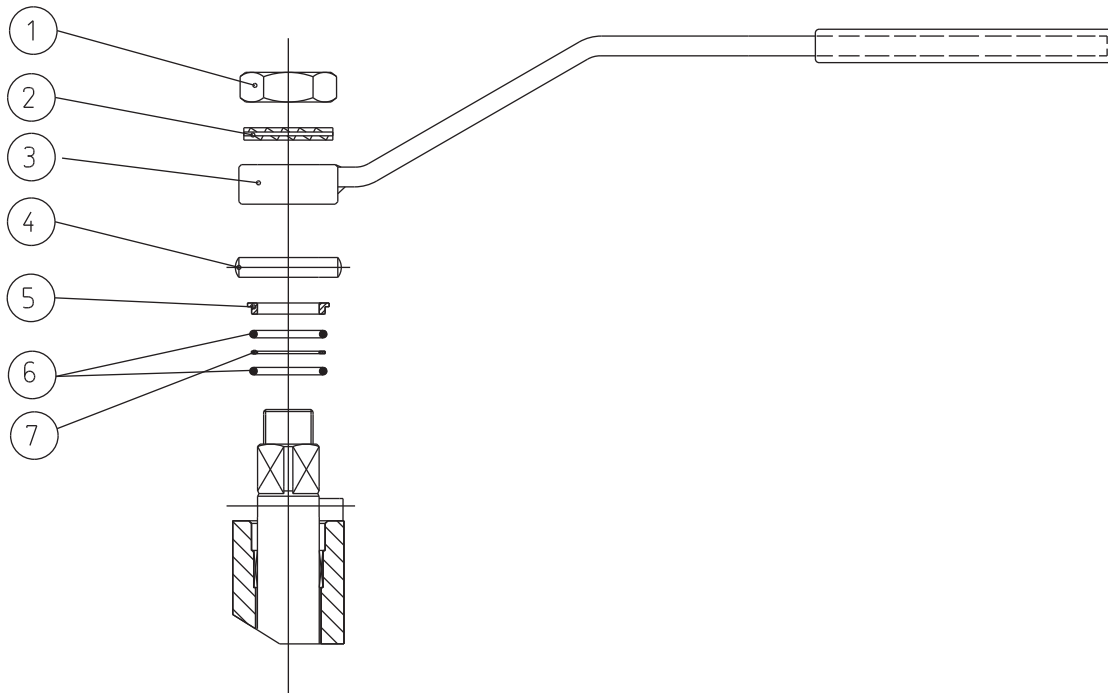

	Nimike	Part	DN65	DN80	DN100	DN125	DN150
1	Kuusiomutteri	Hexagonal nut	006004	006004	006004	006003	006003
2	Aluslaatta	Washer	007005	007005	007005	007004	007004
3	Kahva	Handle	930031	930031	930030	930104	930178
4	Uratappi	Slot pin	004005	004005	004004	004003	004003
5	Karan tiivisteholkki	Bush	940003	940003	940004	940002	940002
6	O-rengas	O-ring	010014	010014	010015	010016	010016
7	Välilevy	Distance plate	940009	940009	940012	940010	940010

O-renkaan vaihto-ohje

Instructions for replacement of o-ring

Vexve vaihteelliset teräsventtiilit DN65-150

- irroita kuusioruuvi (1)
- irroita toimilaite (2)
- irroita uratappi (3)
- irroita karan tiivisteholkki (4)
- irroita o-renkas (5), välilevy (6) ja o-renkas (5)
- vaihda vioittuneet o-renkaat tasaisesti kehältä painaen (5)
- kokoa venttiili päinvastaisessa järjestyksessä
- ennen toimilaitteen asennusta puhdista toimilaitteen karanreikä epäpuhtauksista
- toimilaitteen pitää mennä karalle helposti ja se ei saa painaa karaa sisään

Vexve steel ball valves with actuators DN65-150

- release hex screw (1)
- release actuator (2)
- release slot pin (3)
- release bush (4)
- release o-ring (5), distance plate (6) and o-ring (5)
- change the damaged o-ring by pressing evenly from the circular(5)
- reinstall the valve parts in reversed order
- before installation of actuator the stem hole of actuator must be cleaned from dirtiness
- actuator must fit stem easily and not allowed to press the stem in

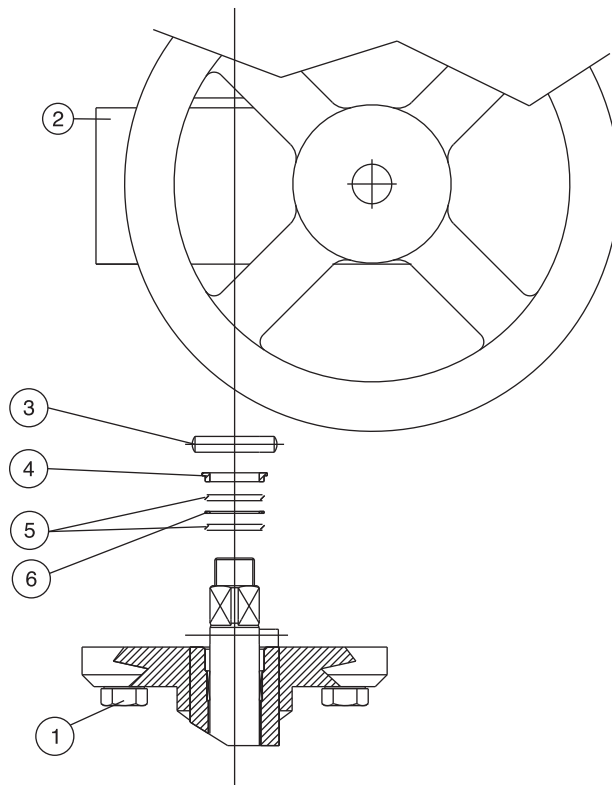

Nimike	Part	DN65	DN80	DN100	DN125	DN150
1 Kuusioruuvi	Hex screw	002005	002005	002005	001034	001034
2 Toimilaite	Actuator	073064	073064	073028	073029	073029
3 Uratappi	Slot pin	004005	004005	004004	004003	004003
4 Karan tiivisteholkki	Bush	940003	940003	940004	940002	940002
5 O-renkas	O-ring	010014	010014	010015	010016	010016
6 Välilevy	Distance plate	940009	940009	940012	940010	940010

O-renkaan vaihto-ohje

Instructions for replacement of o-ring

Vexve teräs- ja säätöventtiilit DN200-600

- irroita kuusioruuvi (1)
- irroita toimilaite (2)
(Varmista että kara on yläasennossa H)
- irroita tasokiila (3)
- irroita akselivarmistin (4)
- irroita ylävälilevy (5) ja o-rengas (6)
- vaihda vioittuneet o-renkaat tasaisesti kehältä painaen (6) (Varmista että kara on yläasennossa H)
- kokoa venttiili päinvastaisessa järjestyksessä (Varmista ettei akselivarmistimen (4) väli ja kiila (3) ole samalla kohtaa)
- ennen toimilaitteen asennusta puhdista toimilaitteen karanreikä epäpuhtauksista
- toimilaitteen pitää mennä karalle helposti ja se ei saa painaa karaa sisään

Vexve steel ball and balancing valves DN200-600

- release hex screw (1)
- release actuator (2)
(Make sure that stem is at top position H)
- release key (3)
- release retaining ring (4)
- release top distance plate (5) and o-ring (6)
- change the damaged o-ring by pressing evenly from the circular(6)
- reinstall the valve parts in reversed order (Make sure that space of retaining ring (4) and key (3) will not be at the same place)
- before installation of actuator the stem hole of actuator must be cleaned from dirtiness
- actuator must fit stem easily and not allowed to press the stem in

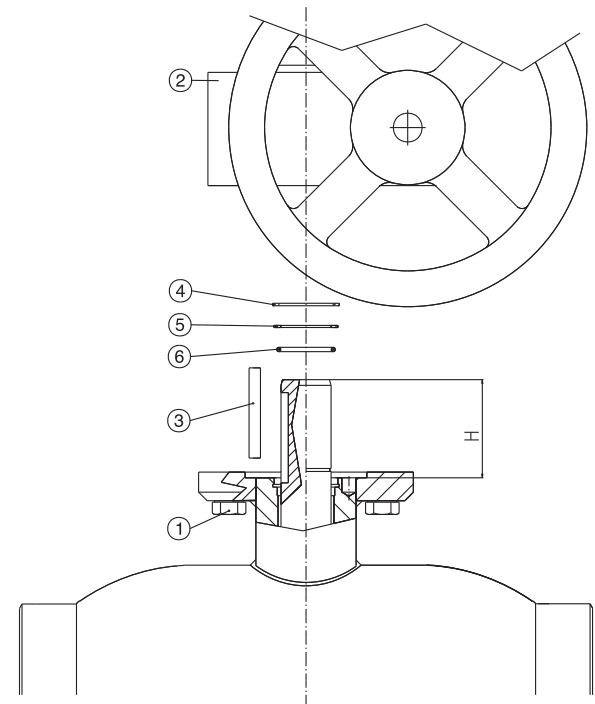

Nimike	Part	DN200	DN250	DN300	DN350	DN400	DN500	DN600	
1	Kuusioruuvi	Hex cap screws	001031	001032	981166	981166	981167	981171	981171
2	Toimilaite	Actuator	073030	073003	073004	073004	073006	073007	073007
3	Tasokiila	Key	040002	040001	040005	070005	070006	070007	070007
4	Akselivarmistin	Retaining ring	008010	009006	009008	009008	970030	970031	970031
5	Ylä välilevy	Top distance plate	940068	940037	940164	940164	970038	970039	970039
6	O-rengas	O-ring	010017	010018	010024	010024	070002	070003	070003
H	Korkeus	Height	68	84	94	86	117	121	122

O-renkaan vaihto-ohje

Instructions for replacement of o-ring

Vexve-teräsventtiili DN10-50

- irroita kuusioruuvi (1)
- irroita aluslevy (2), kitkalevy (3) ja kahva (4)
- irroita pidätinrenkas (5)
- irroita rajoitin (6) karan tiivisteholkki (7)
- vaihda vioittuneet o-renkaat tasaisesti kehältä painaen (8)
- kokoa venttiili päinvastaisessa järjestyksessä

Vexve steel ball valves DN10-50

- release hex screw (1)
- release the washer (2), the friction disc (3) and the handle (4)
- release the retaining ring (5)
- release the block stop (6) and the bush (7)
- change the damaged o-ring by pressing evenly from the circular (8)
- reinstall the valve parts in reversed order

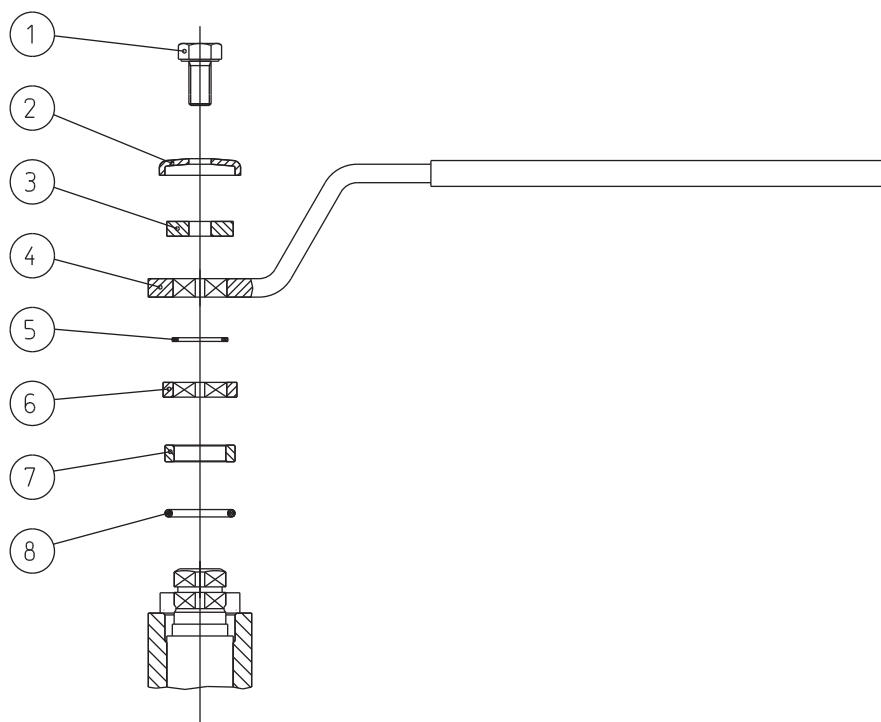

	Nimike	Part	DN10/15	DN20	DN25	DN32	DN40	DN50
1	Kuusioruuvi	Hex screw	001021	001021	001021	001021	001020	001020
2	Aluslevy	Washer	940001	940001	940001	940001	940005	940005
3	Kitkalevy	Frictional disc	940081	940081	940081	940081	940085	940085
4	Kahva	Handle	930001	930001	930003	930003	930005	930005
5	Pidätinrenkas	Retaining ring	008003	008003	008002	008002	008001	008001
6	Rajoitin	Block stop	940011	940011	940013	940013	940015	940015
7	Karan tiivisteholkki	Distance plate	940071	940071	940073	940073	940075	940075
8	O-renkas	O-ring	010011	010012	010012	010013	010013	010013